

ביאור

אלו משל אבי אמה. תפילין אלו היו שייכים לאבי אמה.

אַחַר כַּמָּה שָׁנִים; כָּל זְמַן שֶׁחָפוּיָן שָׁלֵם – הָרִי הֵן
בְּחֻזְקָתָן, וְאִין חוֹשְׁשִׁין לָהֶן שֶׁמָּא נִמְחָקָה אוֹת
מִתּוֹכָן אוֹ נִקְבָּה. הִילַל הַזְּקֵן הָיָה אוֹמֵר: 'אֵלוֹ
מִשָּׁל אָבִי אֲמֵא'.

פסקים ושיטות

להתקלקל מן הזיעה (מג"א). כל זמן שחפוין שלם הרי הן בחזקתן. ואם נקרע חיפוי העור, או שנפלו התפילין למים, חייב לבדקם מיד (אחרונים).

אך אם אין לו מי שיכול לבדקם ולחזור ולסגור את הבתים, יניחם בלא בדיקה (רמ"א). וכתבו אחרונים שבכל מקרה טוב לבדקם משום שעשויים

פרק שלישי

בתי התפילין והרצועות

א: ההלכות במעשה התפילין • ב-ד: עשיית בתי התפילין • ה-ח: סידור הפרשיות והכנסתן לבתים • ט-יב: תפירת בתי התפילין ועשיית הרצועות • יג-יז: דיני הרצועות ובתי התפילין • יח-יט: תפילין שבלו

ביאור

א. שיהיו מרבעות. בעלי ארבע צלעות. תפירתן ברבוע. התפירה הסוגרת את בתי התפילין תהיה ישרה ושווה בכל צד. ואלקסוֹן ברבוע. הריבוע צריך להיות מדויק, כך שאלכסוֹניו יהיו שווים באורכם. במטלית. פיסת בד. מעברת מעור החפוי. מקום מעבר לרצועה העשוי מן העור המחפה את הפרשיות.

א שְׂמוֹנֵה הַלְכוֹת יֵשׁ בְּמַעֲשֵׂה הַתְּפִלִּים, כָּלֵן
לְמִשָּׁה מְסִינִי, לְפִיכֵךְ כָּלֵן מְעַבְּרֹת, וְאִם שְׁנָה
בְּאַחַת מֵהֶן – פָּסֵל. וְאֵלוֹ הֵן: שְׂיֵהִיו מְרַבְּעוֹת,
וְכֵן תְּפִירְתֵן בְּרַבּוּעַ, וְאֶלְכֶסוֹן בְּרַבּוּעַ עַד שְׂיֵהִיָּה
לָהֶם אַרְבַּע זְוִיּוֹת שׂוֹוֹת; וְשְׂיֵהִיָּה בְּעוֹר שֶׁל רֹאשׁ
צוֹרֵת שִׁי"ן מִיָּמִין וּמִשְּׂמָאל; וְשְׂיֵכַרְךָ הַפְּרָשִׁיּוֹת
בְּמַטְלִית; וְשְׂיֵכַרְךָ אוֹתָן בְּשַׁעַר עַל הַמַּטְלִית וְאַחַר
כֵּךְ מְכַנְּסִין בְּבִתְיָהֶן; וְשְׂיֵהִיּוּ תוֹפְרִין אוֹתָם בְּגִידִין;
וְשַׁעוֹשִׁין לָהֶן מְעַבְּרֹת מְעוֹר הַחֲפוּי שֶׁתִּכְנַס בָּהֶן

פסקים ושיטות

או"ח לב, מט. ושעושיין להן מעברת וכו'. שו"ע או"ח לב, מד. ושעושיין להן מעברת מעור החפוי. חלק מן הפוסקים כתבו שהמעבורת (בין של יד ובין של ראש) צריכה להיות מאותה פיסת עור של הבתים, ואחרים כתבו שאין זו חובה. וכתבו

א. שיהיו מרבעות וכן תפירתן ברבוע ואלקסוֹן ברבוע. שו"ע או"ח לב, לט. ושיהיה בעור של ראש צורת ש"ן מ"מ ומשמאל. שו"ע או"ח לב, מב. ושיכרך הפרשיות במטלית וכו'. שו"ע או"ח לב, מד. ושיהיו תופרין אותם בגידין. שו"ע

ביאור

תוֹכֵר. קצה מקופל.

ב. אָרְכוּ כְרַחְבוּ כְּגִבְהוּ. קוביה השווה בכל פאותיה. ומְכַנְיִסִין אֶת הָעוֹר בֵּין כָּל חֲרִיץ וְחֲרִיץ. ובאופן זה נוצרים ארבעה תאים (בתים) נפרדים בעור. ומשתמשים בפיסת עור ארוכה, כך שישאר עור פנוי גם לסגירת התפילין, כמבואר בהלכה הבאה.

הֲרֻצְעָה עַד שְׁתֵּהָא עוֹבְרַת וְהוֹלְכַת בְּתוֹךְ תוֹכֵר שְׁלָה; וְשִׁיְהִיו הֲרֻצְעוֹת שְׁחֹרוֹת; וְשִׁיְהִיה קָשֶׁר שְׁלָהן קָשֶׁר יְדוּעַ, בְּצוּרַת דָּא"ל.

ב. בַּיֵּצֵד עוֹשִׂין תְּפִלִּין שָׁל רֹאשׁ? לֹקְחִין עֵץ מְרֻבָּע, אָרְכוּ כְרַחְבוּ כְּגִבְהוּ; וְאִם הִיא גְבִיהוּ יִתֵּר עַל רְחִבּוֹ אוֹ פְחוֹת מִמֶּנּוּ – אֵין בְּכַךְ בְּלוּם, אֵין מִקְפִּידִין אֶלְאֵ עַל אָרְכוּ שִׁיְהִיה כְּרַחְבוֹ. וְחוֹפְרִין בּוֹ שְׁלֶשֶׁה חֲרִיצִין כְּדִי שִׁיעֲשֶׂה לוֹ אַרְבָּעָה רְאשִׁים, כְּגוֹן זֶה:



וְלֹקְחִין עוֹר וּמְרַטְבִּין אוֹתוֹ בְּמִים, וּמְחַפִּין בּוֹ אֶת הָעֵץ, וּמְכַנְיִסִין אֶת הָעוֹר בֵּין כָּל חֲרִיץ וְחֲרִיץ.

פסקים ושיטות

שְׁלֶשֶׁה חֲרִיצִין כְּדִי שִׁיעֲשֶׂה לוֹ אַרְבָּעָה רְאשִׁים. ויעשה את ארבעת הבתים בגודל שווה (רמ"א). עַד שְׁעוֹשִׂין מִן הָעוֹר דְּמוֹת שִׁי"ן וכו'. שו"ע או"ח לב, מב. וּמְכַמְשִׁין אוֹתוֹ וְהוּא רְטֹב מְכָאן וּמְכָאן עַד שְׁעוֹשִׂין מִן הָעוֹר דְּמוֹת שִׁי"ן. האחרונים דנו אם מותר לעשות שי"ן זו על ידי דפוס (תבנית), ולא על ידי כימוש, וכתבו שלכתחילה טוב להימנע מכך משום שזהו כמו 'חק תוכות' (ראה לעיל בג, מג"א וט"ז), אך כיום המנהג פשוט לעשותה בדפוס, וכך גם ניתן לעשותה מדויקת יותר. אך אם עשה את השי"ן מקלף אחר והדביקה על הבית, פסולה (משנ"ב). שְׁלֶשֶׁה רְאשִׁים מִימִין הַמְנִיחַ... אַרְבָּעָה רְאשִׁים מִשְׂמָאל הַמְנִיחַ. ואם עשה להיפך, אינו נפסל (רמ"א).

האחרונים שראוי להדר ולעשותם מאותה חתיכת עור (משנ"ב, ערוה"ש סעיף עג). ויש סוברים שאפילו את עור הבתים עצמם יכול לעשות מכמה פיסות מחוברות זו לזו בתפירה (מג"א), ולא נהגו כן (ערוה"ש סעיף עג). וְשִׁיְהִיו הֲרֻצְעוֹת שְׁחֹרוֹת. שו"ע או"ח לג, וְשִׁיְהִיה קָשֶׁר שְׁלָהן קָשֶׁר יְדוּעַ בְּצוּרַת דָּא"ל. שו"ע או"ח לב, נב. ב. אָרְכוּ כְרַחְבוּ כְּגִבְהוּ וכו'. שו"ע או"ח לב, לט. אָרְכוּ כְרַחְבוּ. ואם עשאן מרובעות ואחר זמן נתקלקל הריבוע, יש מי שאומר שצריך לרבען שוב (שו"ע). אָרְכוּ כְרַחְבוּ כְּגִבְהוּ. ואין שיעור לגודל התפילין (שו"ע סעיף מא). אך נכון לחשוש לדברי הגאונים שלא לעשות תפילין קטנות יותר משתי אצבעות על שתי אצבעות (מג"א). וְחוֹפְרִין בּוֹ

וּמְכַמְשִׁין אוֹתוֹ וְהוּא רָטֹב מִכָּאֵן וּמִכָּאֵן, עַד שְׁעוֹשִׂין מִן הָעוֹר דְּמוֹת שַׁי"ן שְׁיֵשׁ לָהּ שְׁלִשָּׁה רְאשִׁים מִימֵין הַמַּנִּיחַ תְּפִלִּין, וְדְמוֹת שַׁי"ן שְׁיֵשׁ לָהּ אַרְבָּעָה רְאשִׁים מִשְּׂמאל הַמַּנִּיחַ.

ג. וּמַנִּיחִין אֶת הָעוֹר עַל הָעֵץ עַד שְׁיֵיבֵשׁ, וְאַחַר כֵּךְ חוֹלֵץ הָעוֹר מֵעַל גְּבִי הָאָמוּם שֶׁל עֵץ, וְנִמְצָא הָעוֹר שְׁיֵשׁ בּוֹ אַרְבָּעָה בָּתִּים פְּנוּיִין. מִכְּנִיסִין פְּרָשָׁה בְּכָל בֵּית וּמַחְזִירִין מִקְצַת הָעוֹר מִלְמַטָּה וְתוֹפְרִין אוֹתוֹ מֵאַרְבַּע פְּנוֹתָיו, וּמַנִּיחִין מִן הָעוֹר שְׁלִמְטָה מָקוֹם שֶׁתִּכְנַס בּוֹ הָרְצוּעָה. מֵעוֹר זֶה מְשֵׁאִירִים כַּעֵין לוֹלֵאָה בּוֹ עוֹבֵרֵת רְצוּעַת הַתְּפִלִּין.

ד. וְכִיצַד עוֹשִׂין תְּפִלִּין שֶׁל יָד? לּוֹקְחִין עֵץ מְרַבֵּעַ, אֲרֹכּוֹ כְּרַחְבּוֹ, וְיִהְיֶה גְּבִהוּ כְּאַצְבָּע אוֹ יֵתֵר עַל זֶה מְעַט אוֹ פְּחוֹת מְעַט, וּמְחַפִּין אוֹתוֹ בְּעוֹר רָטֹב, וּמַנִּיחִין אֶת הָעוֹר עַל הָאָמוּם עַד שְׁיֵיבֵשׁ. וְחוֹלֵץ הָעוֹר, וּמִכְּנִיס אַרְבַּע הַפְּרָשׁוֹת בְּמָקוֹם הָעֵץ, וּמַחְזִיר מִקְצַת הָעוֹר מִלְמַטָּה וְתוֹפְרוֹ מֵאַרְבַּע פְּנוֹתָיו. וּמַנִּיחִין מִן הָעוֹר תוֹבֵר מָקוֹם הָרְצוּעָה.

ביאור

וּמְכַמְשִׁין אוֹתוֹ וכו'. מקמטים את העור בצדדים לצורת האות שיי"ן. וְדְמוֹת שַׁי"ן שְׁיֵשׁ לָהּ אַרְבָּעָה רְאשִׁים. כך היא מסורת קדומה (שימושא רבה), והסברים שונים נאמרו בדבר.

ג. הָאָמוּם. דפוס, תבנית. וְנִמְצָא הָעוֹר שְׁיֵשׁ בּוֹ אַרְבָּעָה בָּתִּים פְּנוּיִין. החריצים שבעץ יוצרים בתוך העור ארבעה חללים. וּמַחְזִירִין מִקְצַת הָעוֹר מִלְמַטָּה. מקפלים את העור שנותר על גבי החללים. וּמַנִּיחִין מִן הָעוֹר שְׁלִמְטָה מָקוֹם שֶׁתִּכְנַס בּוֹ הָרְצוּעָה. מעור זה משאירים כעין לוֹלֵאָה בּוֹ עוֹבֵרֵת רְצוּעַת הַתְּפִלִּין.

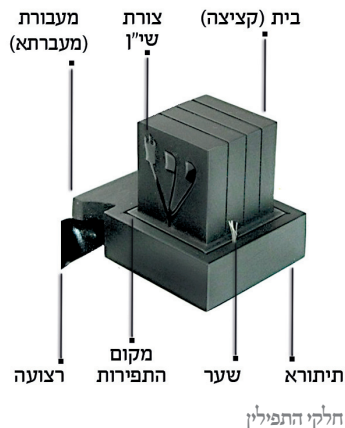

בתי תפילין של ראש בשלבי עיבוד שונים. בימינו מכינים את בתי התפילין במכשירי לחיצה, עד ליצירת מרובעים מדויקים ואחידים

פסקים ושיטות

(תיתורא) צריך להיות מרובע (ראה לעיל ה"א), ולכן צריך לעשות חתך במעבורת במקום שבו מסתיים ריבוע התיורא, כדי שהריבוע יהיה ניכר (שו"ע).

ג. וּמַחְזִירִין מִקְצַת הָעוֹר מִלְמַטָּה וְתוֹפְרִין אוֹתוֹ מֵאַרְבַּע פְּנוֹתָיו וכו'. שו"ע או"ח לב, מד. וּמַחְזִירִין מִקְצַת הָעוֹר מִלְמַטָּה וְתוֹפְרִין אוֹתוֹ מֵאַרְבַּע פְּנוֹתָיו וכו'. וגם מקום מושב התפילין

ביאור

ה. סדור הפרשיות. סדר הנחת ארבעת הפרשיות בתפילין. פרשה אחרונה. לפי סדרה בתורה. הקורא שפניו כנגד פני המניח. האדם העומד מול מניח התפילין, וקורא בפרשיות שבתפילין. קורא על הסדר. לפי סדר כתיבתן בתורה.

ה כיצד סדור הפרשיות? בתפלה של ראש מכניס פרשה אחרונה שהיא 'והיה אם שמע' בבית שהוא על ימין המניח, ו'שמע' סמוכה לה, 'והיה כי יביאך' בבית שלישי סמוכה ל'שמע', ו'קדש לי בבית רביעי, שהוא לשמאל המניח תפילין, כדי שיהא הקורא שפניו כנגד פני המניח קורא על הסדר, כגון זה:



ואם החליף סדור זה – פסולות.

השגות הראב"ד

והמחבר הזה שם הברייתא השנויה בגמרא (מנחות לד, ב) מימין הקורא, והברייתא שהביאו בקושיא ואמרו 'זה תניא איפכא' אותה שם לימין המניח. והוא תימה, שהגמרא הניחה סדר המניח שעושה המצוה ופירשה סדר הקורא שאין לנו צורך בקריאתו. ועוד כי שמע והיה אם שמע לפי פשוטו מן הראשונה הוא מתחיל ולא מן האמצע, ולפי דברי זה המחבר לעולם שמע מן האמצע. לפיכך תפס הגאון ז"ל דרך פשיטות הגמרא ושם היות באמצע.

ה. כיצד סדר הפרשיות בתפלה של ראש מכניס פרשה אחרונה שהיא והיה אם שמע בבית ראשון שהוא על ימין המניח ושמע הסמוכה לה... ואם החליף סדור זה פסולות. אמר אברהם: רבינו האיי ז"ל אינו אומר כן, אלא היות באמצע, קדש מימין המניח, והיה כי יביאך סמוך לה, שמע משמאלו, והיה אם שמע סמוך לה באמצע. והוא בהפך לקורא שכנגדו, והקורא קורא כסדרן. על שמע והיה אם שמע נאמר שהוא כסדר הקוראים בתורה מימין לשמאל.

פסקים ושיטות

ובאופן זה שתי הפרשיות המתחילות ב'והיה' הן באמצע. וכתב שמנהג העולם כרש"י ורמב"ם, וירא שמים יצא ידי שתי השיטות ויניח את שני סוגי התפילין, אך לא יעשה זאת אלא מי שמוחזק ומפורסם בחסידות. והיום נוהגים רבים להניח שני זוגות, ובעיקר ההולכים לפי הקבלה והחסידים (ראה הרחבות: 'תפילין דרבנו תם', עמ' 436, ושם פורטו הדרכים השונות למעשה).

ד. ומחזיר מקצת העור מלמטה וכו'. שו"ע או"ח לבמד.
ה. שו"ע או"ח לד, א-ג. כיצד סדור הפרשיות וכו'. כתב השו"ע שזהו סדור הפרשיות לפי רש"י והרמב"ם, ולפי דעת רבנו תם סדר הפרשיות, הן בתפילין של יד הן בתפילין של ראש, שונה: בבית הראשון מימין המניח ישים פרשת 'שמע' ולאחר מכן 'והיה אם שמע', 'והיה כי יביאך', 'קדש לי'.

ו תפלה של יד – כותבין בארבעה דפין בעור
אחד ארץ כספר תורה, על סדורן בתורה, כגון זה:

קדש לי כל בכור	והיה כי יביאך	שמע ישראל	והיה אם שמע
-------------------	------------------	--------------	----------------

וְאִם כָּתָבָן עַל אַרְבָּעָה עוֹרוֹת וְהֵנִיחָן בְּבֵית
אֶחָד – יָצָא, וְאֵינוֹ צָרִיךְ לְדַבְּקוֹ.

ז כשהוא גולל הפרשיות, בין של ראש בין של
יד – גולל אותן מסופן לתחלתן, עד שתמצא
בשתפתח הפרשה, תקרא כל שיטה מתחלתה
לסופה.

ח וכשמכניסין את הפרשיות בבתיים שלהן –
כורכין אותן במטלית, ועל המטלית שער, ואחר
כך מכניסין אותן בבתיהם. ושער זה צריך להיות
שער בהמה או חיה טהורה, ואפלו מנגבלות

ביאור

ו. דפין. עמודות. כספר תורה. בדומה
לספר תורה שכתוב עמודות עמודות.
על סדורן בתורה. לפי הסדר שבו הן
כתובות בתורה.

ז. כשהוא גולל הפרשיות. כדי
להכניסם לבתיים. שיטה. שורה.

ח. ואפלו מנגבלות וטרפות שלהן. ואין
צורך שיישטו כהלכה.

פסקים ושיטות

ו. שו"ע או"ח לבב, לב, לב, לב, לב. **כותבין... על סדורן
בתורה.** כתב הרמ"א (סעיף א, וראה גם יו"ד
רפחג), שגם הכתיבה עצמה צריכה להיעשות
כפי סדרן בתורה, ואם שינה פסול (וגם לשיטת
רבנו תם כתיבת הפרשיות צריכה להיות כסדרן
בתורה, אחרונים). וכן לכתחילה יכתוב את פרשיות
התפילה של היד לפני פרשיות התפילה של ראש.
וְאִם כָּתָבָן עַל אַרְבָּעָה עוֹרוֹת וְהֵנִיחָן בְּבֵית אֶחָד יָצָא.
וכן אם כתב את פרשיות התפילה של ראש על
קלף אחד, אפילו אם אין רווח ביניהם (המאפשר
לחתוך אותן זו מזו) כשר (שו"ע, וראה לקמן הי"א
בנוגע להפרדה בין הבתיים בעזרת חוט). **יָצָא וְאֵינוֹ
צָרִיךְ לְדַבְּקוֹ.** אך המנהג לדבקם, ויזהר להשתמש
בדבק המופק מבהמה כשרה (רמ"א).

ז. שו"ע או"ח לב, לב, לב.

ח. שו"ע או"ח לב, לב, לב. **וכשמכניסין את הפרשיות
בבתיים שלהן.** ויש להעמיד את הפרשיות בבתיים
כשהן זקופות ולא שוכבות, שניתן יהיה לקוראם

כפי שהן, ללא צורך להעמיד או להפוך אותן (שו"ע
סעיפים מה-מו). **כורכין אותן במטלית.** השו"ע לא
הביא דין זה כהלכה למשה מסיני (ראה לעיל ה"א),
ומשום כך כתבו האחרונים שבדעיבד אם לא כרך,
כשר (משנ"ב). **במטלית.** והשו"ע כתב שכורך בקלף
קטן, ויש המקפידים שקלף זה יהיה מבהמה כשרה.
וכתבו האחרונים שאם אין לו קלף יכרוך בחתיכת
בגד (משנ"ב). **ועל המטלית שער.** כתב הרמ"א
שנוהגים לכרוך שער על הפרשיה, ועליו קלף כשר
וחוזרים וכורכים שער שנית מלמעלה, כדי לצאת
ידי הדעה שהשער קודם לקלף. **ואחר כך מכניסין
אותן בבתיהם.** ועל פי הקבלה יש להוציא קצת
משער זה החוצה, שיראה בין הבתיים (שו"ע). ויש
להוציא את השער במקום פרשת והיה אם שמוע
בצד הפונה לפרשת קדש (מג"א). ולכן בתפילין של
רש"י ורמב"ם השער נמצא קרוב לקצה התפילין,
ובתפילין של ר"ת הוא באמצע (ערוה"ש סעיף פג).
ושער זה צריך להיות שער בהמה או חיה טהורה. ויש
לרחוץ אותו היטב עד שיהיה נקי (שו"ע).

ביאור

ט. ויריעות ספר תורה. כמבואר לקמן ט,ג.

י. שלש תפירות. שלושה תפרים. יהיה החוט שלהן סובב משתי הרוחות. התפר יהיה כפול כך שהגיד יקיף את בסיס הבית מלמעלה ומלמטה.

יא. החרץ של תפלין של ראש. החריץ המפריד בין תא לתא. עד מקום התפר. המקום בו תופרים את התפילין, כלומר בסיס הבית. שיהיו ארבעה ראשים נראין לכל. שיהיה ניכר שיש ארבעה תאים נפרדים.

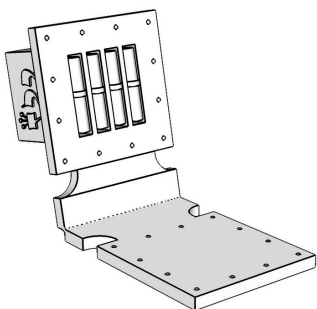

החורים בעור התחתון והעליון שבהם מעבירים את חוט התפירה

וטרפות שלהן. וכבר נהגו כל העם לכוון בשער זנב העגלים.

ט בשתופרין את התפלין, אין תופרין אלא בגידין של בהמה או של חיה טהורה, ואפלו מנבלות וטרפות שלהן. לוקחין הגידים שיש בעקב הבהמה או החיה, והם לבנים קשים, מרכיבין אותן באבנים וכיוצא בהן עד שיעשו כפשתן, וטוין אותן ושזורין אותן, ובהן תופרין התפלין ויריעות ספר תורה.

י בשתופרין התפלין, תופרין אותן ברבוע. והלכה רווחת שיהיו בכל צד שלש תפירות עד שיהיו הכל שתים עשרה תפירות, בין בשל יד בין בשל ראש. ואם עשה התפירות עשר או ארבע עשרה – עושה. וכל התפירות – יהיה החוט שלהן סובב משתי הרוחות.

יא וצריך שיגיע החריץ של תפלין של ראש עד מקום התפר. ואם היה החריץ נכר כדי שיהיו ארבעה ראשים נראין לכל, אף על פי שאין החריץ מגיע למקום התפר – בשורות. ואם אין חרצן נכר – פסולות. וצריך להעביר בתוך כל חריץ וחריוץ על גבי העור חוט או משיחה,

פסקים ושיטות

י. תופרין אותן ברבוע. שו"ע או"ח לב,לט. והלכה רווחת שיהיו בכל צד שלש תפירות וכו'. שו"ע או"ח לב,נא. יהיה החוט שלהן. יש מי שאומר שכל התפירות צריכות להיות מחוט אחד (שו"ע). יא. שו"ע או"ח לב,מ. שיגיע החריץ של תפלין של ראש עד מקום התפר. לדעת חלק מן הראשונים דין החריץ נאמר ביחס לשי"ן שעל הבתים – שחודה התחתון צריך להגיע עד מקום התפר, ופסק השו"ע (סעיפים מ, מג) כשני ההסברים. וכתבו האחרונים שצריך שכל בית ובית יעמוד

ט. אין תופרין אלא בגידין של בהמה או של חיה טהורה. שו"ע או"ח לב,מט. אין תופרין אלא בגידין של בהמה או של חיה טהורה. וטוב לתפור בגידי שור. ובמקום שאין גידים מצויים תופרים בחוטים שעושים מן הקלף, עד שיזדמנו גידים (שו"ע). ויש אחרונים שפסקו שאין להשתמש בחוטים כאלה אפילו בשעת הדחק, ואם אין לו גידים יניח תפילין אלו בלא ברכה (משנ"ב). בגידין של בהמה או של חיה טהורה. ולכן אסור לקנות גידים מאינו יהודי, מחשש שמא הם של בהמה טמאה (שו"ע).

לְהַבְדִּיל בֵּין בֵּית לְבַיִת. וּמִנְהַג פְּשוּט לְהַעֲבִיר גִּיד
מִגִּידֵי הַתְּפִירָה בְּכָל חֲרִיץ מְשֻׁלְשָׁתָן.

יב. וְכִיצַד עוֹשִׂין הַרְצוּעוֹת? לֹקְחִין רְצוּעָה שֶׁל
עוֹר, רְחֵבָה כְּאַרְךְ הַשְּׁעוּרָה, וְאִם הָיְתָה רְחֵבָה מִזֶּה
הַשְּׁעוֹר – כְּשֵׁרָה. וְאַרְךְ רְצוּעָה שֶׁל רֹאשׁ – כְּדֵי
שֶׁתִּקְיף אֶת הָרֹאשׁ וְיִקְשׁוּר מִמֶּנָּה הַקֶּשֶׁר, וְתִמְתַּח
שְׁתֵּי הַרְצוּעוֹת מִכָּאן וּמִכָּאן עַד שֶׁיִּגְיָעוּ לְטַבּוֹר אוֹ
לְמַעְלָה מִמֶּנּוּ מַעֵט. וְאַרְךְ רְצוּעָה שֶׁל יָד – כְּדֵי שֶׁתִּקְיף
אֶת הַזְּרוּעַ וְיִקְשׁוּר מִמֶּנָּה הַקֶּשֶׁר, וְתִמְתַּח רְצוּעָה אַחַת
עַד אֶצְבַּע אֲמִצְעִית, וְיִכְרַךְ מִמֶּנָּה עַל אֶצְבָּעוֹ שֶׁלֹּשׁ
כְּרִיכוֹת, וְיִקְשׁוּר. וְאִם הֵיוּ הַרְצוּעוֹת אַרְכוּת יָתֵר עַל
הַשְּׁעוּרִין הָאֵלּוּ – כְּשֵׁרוֹת.

יג. וּמִכַּנֵּים רְצוּעָה שֶׁל רֹאשׁ בְּתוֹבֵר שְׁלָה, וּמִקִּיף כְּמִדַּת
רֹאשׁוֹ, וְקוֹשֵׁר קֶשֶׁר מְרֻבַּע כְּמִין דַּא"ל. וְקֶשֶׁר זֶה צָרִיךְ
כָּל תַּלְמִיד חֲכָמִים לְלַמְדוֹ, וְאִי אִפְשָׁר לְהוֹדִיעַ צוּרְתוֹ
בְּכֻתָב אֶלָּא בְּרֵאִית הָעֵינַן. וְכֵן בְּשָׁל יָד – קוֹשֵׁר קֶשֶׁר

ביאור

על גבי העור. בתחתית החריץ. משיחה. חוט דק. ומנהג פשוט. נפוץ. להעביר גיד מגידי התפירה וכו'. משתמשים בגיד שבו תפרו את הבית ומעבירים אותו בין שלושת החריצים.

יב. כְּאַרְךְ הַשְּׁעוּרָה. אורך גרעין שעורה (כחצי רוחב אגודל, לקמן ט, ט). מִכָּאן וּמִכָּאן. משני צדי הצוואר.

יג. בְּתוֹבֵר שְׁלָה. קפל העור שבקצה הבית. ומקיף כמדת ראשו. מודד מן הרצועה כדי שתקיף את ראשו, ואחר כך קושר. כְּמִין דַּא"ל. כצורת האות דל"ת.

פסקים ושיטות

הרצועה על התיטורא כדי להדקה על היד (רמ"א). ומנהג הספרדים ומקצת האשכנזים לכרוך את הרצועה גם על התיטורא, כדי שתהיה התפילה מהודקת היטב לזרוע, ויוצרים בעזרתה צורת שי"ן (כה"ח וערוה"ש סעיף יט). וְיִכְרַךְ מִמֶּנָּה עַל אֶצְבָּעוֹ שֶׁלֹּשׁ כְּרִיכוֹת. שתיים בפרק התחתון ואחת בפרק האמצעי (אחרונים, על פי האריז"ל). וכשכורכים על האצבע אומרים פסוקי 'וארשת'יך' (כה"ח). וְאִם הֵיוּ הַרְצוּעוֹת אַרְכוּת יָתֵר עַל הַשְּׁעוּרִין הָאֵלּוּ כְּשֵׁרוֹת. ואם עשה רצועות צרות או קצרות יותר מן השיעור, יניח את התפילין כמות שהם עד שימצא אחרות (שו"ע).

יג. שו"ע או"ח לב, נב. וְקוֹשֵׁר קֶשֶׁר מְרֻבַּע כְּמִין דַּא"ל. בשו"ע כתב שיעשה קשר כמין דל"ת ולא כתב שיהיה מרובע. ולמעשה יש מנהגים שונים באופן עשיית הקשר ויש שנהגו לעשות הקשר כשני דל"תין הפוכים, שיוצרים קשר מרובע (ראה משנ"ב וציף אליעזר ט, ט).

בפני עצמו שלא יהיו דבוקים זה לזה (ראה ערוה"ש סעיף עח ובה"ל). וְצָרִיךְ לְהַעֲבִיר... חוֹט אוֹ מְשִׁיחָה לְהַבְדִּיל בֵּין בֵּית לְבַיִת וכו'. שו"ע או"ח לב, נ. וְצָרִיךְ לְהַעֲבִיר. לדעת השו"ע החיוב להעביר חוט הוא רק במקרה שכתב את פרשיות התפילין של ראש בקלף אחד (ראה לעיל ה"ו), שאז החוט נצרך כדי להבדיל בין הפרשיות. והמנהג הוא להעביר חוט בכל מקרה (ט"ז).

יב. וְכִיצַד עוֹשִׂין הַרְצוּעוֹת וכו'. שו"ע או"ח כז, יא. שִׁיגְיָעוּ לְטַבּוֹר אוֹ לְמַעְלָה מִמֶּנּוּ מַעֵט. יש שכתבו שרצועה של ימין תגיע לגובה הטבור ושל שמאל עד לחזה, ואחרים כתבו שרצועה של ימין תגיע לגובה המילה ושל שמאל לגובה הטבור (אחרונים). וְאַרְךְ רְצוּעָה שֶׁל יָד וכו'. שו"ע או"ח כז, ח. וְאַרְךְ רְצוּעָה שֶׁל יָד וכו'. כתב השו"ע שנהגים לכרוך שש או שבע כריכות על הזרוע. והמנהג לכרוך שבע, וכך הוא על פי הקבלה (אחרונים). כְּדֵי שֶׁתִּקְיף אֶת הַזְּרוּעַ וְיִקְשׁוּר מִמֶּנָּה הַקֶּשֶׁר. ואין לכרוך את

ביאור

עולה ויורדת בתוך הקשר. הרצועה רפוייה בתוך הקשר כדי שיוכל להתאימה לידי ולהדקה.

יד ומבפנים הם. מופנות כלפי גופו ואינן נראות. וּגְנָאֵי הוּא לֹא. שנראה כדם, ואולי הוא דם טמא. כְּעֵין הַקְּצִיצָה. באותו הצבע שצבועה הקציצה (בית התפילין). [הערה: אצל הרמב"ם בפה"מ מנוקדת המילה נואי: נאי:]

כְּמִין יוֹד, וְתִהְיֶה הַרְצוּעָה שֶׁל יָד עוֹלָה וְיורֶדֶת בְּתוֹךְ הַקֶּשֶׁר, כְּדֵי שְׂיִרְחִיב וְיִקְצֹר בְּעֵת שְׂיִרְצָה לְקֶשֶׁר עַל יָדוֹ.

יָד הַרְצוּעוֹת שֶׁל תְּפִלִּין, בֵּין שֶׁל רֹאשׁ בֵּין שֶׁל יָד – פְּנִיָּהם הַחִיצוֹנִים שְׂחוֹרִים, וְזוֹ הִיא הַהֶלְכָה שֶׁלְמֹשֶׁה מְסִינֵי. אָבֵל אַחֲרֵי הַרְצוּעוֹת, הַזְּאִיל וּמִבְּפָנִים הֵם: אִם הָיוּ יְרֻקוֹת אוֹ לְבָנוֹת – בְּשֵׁרוֹת; אֲדָמוֹת לֹא יַעֲשֶׂה, שְׂמָא תִּתְּפֹךְ הַרְצוּעָה, וּגְנָאֵי הוּא לֹא. וְלֹא יִהְיוּ אַחֲרֵי הַרְצוּעָה לְעוֹלָם אֲלֵא כְּעֵין הַקְּצִיצָה, אִם יְרֻקָה – יְרֻקִין, וְאִם לְבָנָה – לְבָנִים. וְנוֹאֵי הוּא לְתִפְלִין שְׂיִהְיוּ בְּלֵן שְׂחוֹרוֹת, הַקְּצִיצָה וְהַרְצוּעָה כְּלָהּ.

טו העור שמתחפין בו התפילין ושעושיין ממנו הרצועות – הוא עור בהמה או תיה או עוף הטהורים, ואפלו נבלות וטרפות שלהן. ואם עשה מעור טמאים או שחפה תפלין בזהב – פסולות.

פסקים ושיטות

יד. שו"ע או"ח לגג, וְזוֹ הִיא הַהֶלְכָה שֶׁלְמֹשֶׁה מְסִינֵי. ומשום כך טוב שתהיה השחרת הרצועות לשמה, ועל ידי ישראל (שו"ע סעיף ד), ולדעת הרמ"א פסול גם בדיעבד אם לא הושחר על ידי ישראל לשמה. וְנוֹאֵי הוּא לְתִפְלִין שְׂיִהְיוּ כְּלֵן שְׂחוֹרוֹת הַקְּצִיצָה וְהַרְצוּעָה כְּלָהּ. והיום נוהגים להשחיר את הקציצה, אבל לא את הרצועות מצדן הפנימי (ב"י וד"מ). והשחרת הקציצה לדעת חלק מן הפוסקים גם היא הלכה למשה מסיני (ב"ח), אך רוב האחרונים פקפקו בכך (בה"ל). ובכל אופן לכתחילה יש לעשות את השחרת הבתים לשמה (משנ"ב).



שני המנהגים הנפוצים בקשירת קשר של ראש: דלית כפולה ודלית רגילה

קשר מרבע כמין דא... קשר כמין יו"ד. כדי שיחד עם השי"ן שעל הבתים ישלימו את אותיות השם שד"י (שו"ע). ויש לקשור את הדלית לאחר שעשה את השי"ן שעל הבתים, ואחר כך יקשור את היו"ד שברצועת היד, כדי שישלים את השם שד"י כסדרו (רמ"א). וְתִהְיֶה הַרְצוּעָה שֶׁל יָד עוֹלָה וְיורֶדֶת בְּתוֹךְ הַקֶּשֶׁר. ויש להקפיד שהקשר יישאר צמוד לבית (שו"ע), ויש להיזהר בכך גם כאשר אינו מניח את התפילין, והן בנרתיקן (אחרונים).

טו. שו"ע או"ח לב, לז; לגג, וְאֵפְלוּ נְבִלוֹת וְטְרָפוֹת שֶׁלָּהֶן. ורשאי גם לעשותם מקלף או מעור שליל (שו"ע רמ"א). וְאִם עָשָׂה מְעוֹר טְמָאִים אוֹ שְׂחָפָה תְּפִלִּין בְּזָהָב וכו'. שו"ע או"ח לב, מות. וְעוֹר הַרְצוּעוֹת

ביאור

ועור הרצועות צריך עבדה לשמן. אבל העור שמחפין בו – אינו צריך עבדה כלל, אפלו עשהו מצה – כשר. ומקומות הרבה נהגו לחפות אותן בעור מצה.

טו אין עושה התפלין אלא ישראל, שעשיתן כבתיבתן, מפני השי"ן שעושים בעור, כמו שאמרנו. לפיכך, אם חפן גוי או תפרן – פסולות. והוא הדין לכל הפסול לכתבן, שלא יעשה אותן.

יו תפלה של ראש – אין עושים אותה של יד, ושל יד – עושים אותה של ראש, לפי שאין מורידין מקדשה חמורה לקדשה קלה. וכן רצועה של תפלה של ראש – אין עושים אותה לתפלה של יד. במה דברים אמורים? בשלבשן. אבל תפלין של ראש שלא לבשה אדם מעולם, אם רצה להחזירה ליד – מתר. וכיצד הוא עושה? טולה עליה עור עד שתעשה אחת, וקושרה על ידו.

יח תפלין שנפסקו התפירות שלהן: אם היו שתי התפירות זו בצד זו, או שנפסקו שלש תפירות אפלו זו שלא בנגד זו – הרי אלו פסולות. במה

טו. מצה. עור שאינו מעובד כלל.

טז. שעשיתן כבתיבתן וכו'. עשיית התפילין נחשבת ככתיבה, מפני שהיא כוללת את עשיית האות שי"ן, ולכן כשרה רק בישראל כדין הכתיבה (לעיל א,יג). כמו שאמרנו. לעיל ה"ב. לכל הפסול לכתבן. הפסולים מבוארים לעיל א,יג.

יז. לפי שאין מורידין מקדשה חמורה לקדשה קלה. ותפילה של ראש קדושה יותר משל יד (יתכן מפני שעל ידה מתקיים "כי שם ה' נקרא עליך"). לכלל זה, ראה גם לקמן ה,א; תפילה יא,יד; ציצית א,ז. להחזירה ליד. לשנותה לשל יד. טולה עליה עור עד שתעשה אחת. מכסה את ארבעת הבתים בעור כדי שיראו כבית אחד.

יח. שנפסקו התפירות. נקרעו התפרים הסוגרים את הבית. זו בצד זו. משני צדי הבית (שכן התפירה כפולה ומחזיקה את הבית מלמעלה ומלמטה, כמבואר לעיל ה"י).

פסקים ושיטות

יח. שו"ע או"ח לגב, תפלין שנפסקו התפירות שלהן וכו'. רבים מן הראשונים הבינו שדין תפילין שנפסקו שעליו מדובר בגמרא עוסק בבתיים עצמם שנקרעו. ולפי זה כתב השו"ע (סעיף א) שאם התקלקל העור המפריד בין שניים מבתי התפילה של ראש, כשרים אם הם חדשים, ופסולים אם ישנים (וממילא דין זה אינו שייך בתפילה של יד, אחרונים). והוסיף שאם התקלקלו שלושה בתים, פסול בכל מקרה לשיטה זו (וראה דרישה). והביא גם את דברי הרמב"ם שמדובר על קלקול התפירות. וכתב הרמ"א שיש פוסקים שגרסו להפך, שבישנות יש להקל ובחדשות

צריך עבדה לשמן. שו"ע או"ח לגג, אבל העור שמחפין בו אינו צריך עבדה כלל. שו"ע או"ח לבלז. אבל העור שמחפין בו אינו צריך עבדה כלל. והשו"ע כתב שאם אפשר, יעבד אותו לשמה.

טז. שו"ע או"ח לטב.

יז. שו"ע או"ח מב, א. במה דברים אמורים בשלבשן. ואם מתחלה התנה שיוכל להחליף ביניהם, מותר לשנות תפילין של ראש לשל יד אפילו לבשן (שו"ע סעיף ב). וכיצד הוא עושה וכו'. ובשביל לשנות תפילה של יד לשל ראש, צריך להכין לפרשיות בית חדש שיש בו ארבעה תאים (מג"א).

ביאור

בישנות. שעלולים להיקרע בקלות. כל זמן שפני טבלה קימת כשרה. פני טבלה הוא כינוי לעור מושב הבתים שהוא כעין לוח מרובע. וכל עוד הוא מחובר לבתים התפילין כשרות. כל שאוחזין מקצת העור... ותולין בו התפילין. מחזיקים את התפילין בחלק הקרוע ובודקים אם הוא חזק דיו שלא ייקרע מן התפילין.

יט. ושירי הרצועה. מה שנשאר מהרצועה אחרי שנפסקה. עד שיהיה ארפה ורחבה כשעור. ראה לעיל הי"ב. פני עור הרצועות. צדה החיצוני הצבוע בשחור.

דברים אמורים? בישנות. אבל בחדשות, כל זמן שפני טבלה קימת – כשרה. ואלו הן החדשות? כל שאוחזין מקצת העור שנקרע תפרו ותולין בו התפילין, והוא חזק ואינו נכרת – הרי אלו חדשות. ואם אין ראוי לתלות בו, אלא והוא נפסק – הרי אלו ישנות.

יט רצועה שנפסקה – אין קושרין אותה ואין תופרין אותה, אלא מוציאה וגונה, ועושה אחרת. ושירי הרצועה – פסולין, עד שיהיה ארפה ורחבה כשעור או יתר עליו. ולעולם יזהר להיות פני עור הרצועות למעלה בעת שקושר אותן על ידו ועל ראשו.

פסקים ושיטות

אותה ואין תופרין אותה. והשו"ע כתב שיש אומרים שאם נשאר בתפילין של ראש רצועה כדי הקפת הראש וקשירת הקשר ובתפילין של יד רצועה כדי הקשירה והמתחה עד שלוש הכריכות שסביב האצבע האמצעית, אין הקשירה והתפירה פוסלים בה (ראה בה"ל, וראה ט"ז שחלק ופסק כדעת הרמב"ם). ואין תופרין אותה. ויש מתירים לתפור אותה מצדה הפנימי כך שלא יהיה ניכר מבחוץ (או שידחוף את מקום התפר לתוך המעברתא). ובשעת הדחק אפשר לסמוך על המתירים. ויניח ללא ברכה (שו"ע ואחרונים). ולעולם יזהר להיות פני עור הרצועות למעלה בעת שקושר אותן על ידו ועל ראשו. שו"ע או"ח כו,א.

להחמיר, וכתב שיש להחמיר ולפסול כשתי הגרסאות. וגם לשיטת הרמב"ם שמדובר בקרע בתפירות התפילין, החמיר כשתי הגרסאות. כל זמן שפני טבלה קימת. יש שפירשו שמדובר בדפנות החיצוניות של הבית, ומשום כך כתבו שגם צורת הבתים עצמה צריכה להתקיים (רמ"א ומשנ"ב). הרי אלו חדשות וכו'. ולשיטה המפרשת דין זה בקרע בבתי התפילין עצמם, חדשות הוא כל זמן שאם אוחזים את התפילין ברצועות, הבתים שבתפילין של ראש נפרדים ומתרחקים זה מזה (שו"ע). ובתפילין שעושים היום שהם קשים מאוד אין אנו בקיאים בסימנים הללו (ערוה"ש סעיף ג). יט. שו"ע או"ח לג,ה. רצועה שנפסקה אין קושרין